

SK – Naskenujte QR kód a získajte najnovší manuál



**RILEY**  
SCOOTERS

     
riley scooters

   
riley.scooters

  
riley\_scooters

**RILEY**  
S C O O T E R S

**RS1 Uživatel'ský manuál**





Ďakujeme, že ste si vybrali kolobežku Riley. Sme britský start-up s ambicióznou víziou. Vaša elektrická jazda skutočne znamená rozdiel. S rastúcou mestskou dopravou a problémami životného prostredia po celom svete nás podporujete v plnení nášho poslania poskytovať „schodnú cestu vpred pre múdrejšie a čistejšie mestá“.

Riley Scooters znovu objavuje mestskú dopravu vedúcu k pozitívnemu ekologickému rozdielu vo svete prostredníctvom našej revolúcie čisto elektrických skútrov.

Aj keď môže byť elektrická kolobežka pre niekoho len zábavnou jazdou, je to moderný spôsob dopravy. Dúfame, že vám táto elektrická kolobežka prinesie rovnakú spokojnosť s jazdou na nej ako nám, keď sme ju vytvorili.

Prispejte k nášmu poslaniu zdieľaním obrázkov a videí z vašich jász pomocou hashtagu #rileyscooters. Poďme spoločne viesť cestu vpred pre modernú mestskú dopravu vytvárajúcu čistú a udržateľnú budúcnosť pre všetkých.

*Hayden Riley*

Founder & CEO

Proudly  
British







# 1. Bezpečnosť

## 1.1 O bezpečnosti

S jazdou na elektrickej kolobežke sú spojené riziká. Pre vašu bezpečnosť sa prosím naučte jazdiť bezpečne a dodržiavať miestne cestné zákony.

Pred jazdou skontrolujte pneumatiky, či nie sú poškodené a či sú upevnenia utiahnuté. S akýmikovek bezpečnostnými otázkami sa prosím obráťte na svojho miestneho distribútora.

Nevykonávajú s elektrickou kolobežkou nič, čo by mohlo poškodiť ostatné osoby alebo ich majetok.

Akákokovek prestavba elektrickej kolobežky je zakázaná, pretože sa môže zmeniť jej výkon alebo poškodiť konštrukcia, čo môže spôsobiť vážne zranenie.

Zabráňte ponoreniu elektrickej kolobežky do vody, čo nielenže poškodí elektrickú kolobežku, ale tiež spôsobí bezpečnostné riziko.

## 1.1 Bezpečnostné opatrenia

Vezmite prosím na vedomie, že pri jazde na elektrickej kolobežke môžete stratiť rovnováhu alebo sa prevrátiť. Aby ste predišli zraneniu, mali by ste sa zoznámiť s týmto návodom a udržiavať elektrickú kolobežku v dobrom stave.

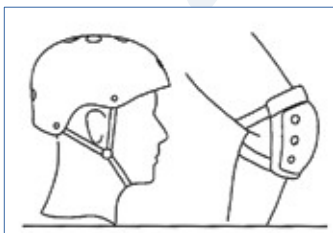

 Pred jazdou je potrebné prijať bezpečnostné opatrenia, napr.: nosiť športové oblečenie, helmu, chrániče kolien a lakťov.



 Buďte opatrní pri jazde v daždi.



 Kolobežku **NEPREAŽUJTE**. **NEJAZDITE** s viac ako jedným jazdcom.



 **NEJAZDITE**, ak ste tehotná.



 Max. Záťaž: 120 kg.



 Pred jazdou **NEUŽÍVAJTE** alkohol alebo lieky.

## 2. Informace o výrobku

### 2.1 Popis



⚠ Při jízdě na koloběžce  
NEPOSLOUCHEJTE hudbu.



⚠ Dávejte pozor na nerovné,  
uvolněné nebo kluzké  
povrchy.  
Vyhněte se svahům,  
schodům a špatně  
osvětleným oblastem.

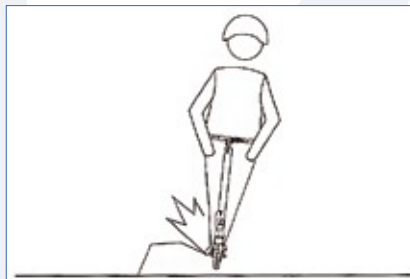

⚠ Nejezděte v nebezpečných  
oblastech, kde hrozí nebezpečí  
hořlavých materiálů.

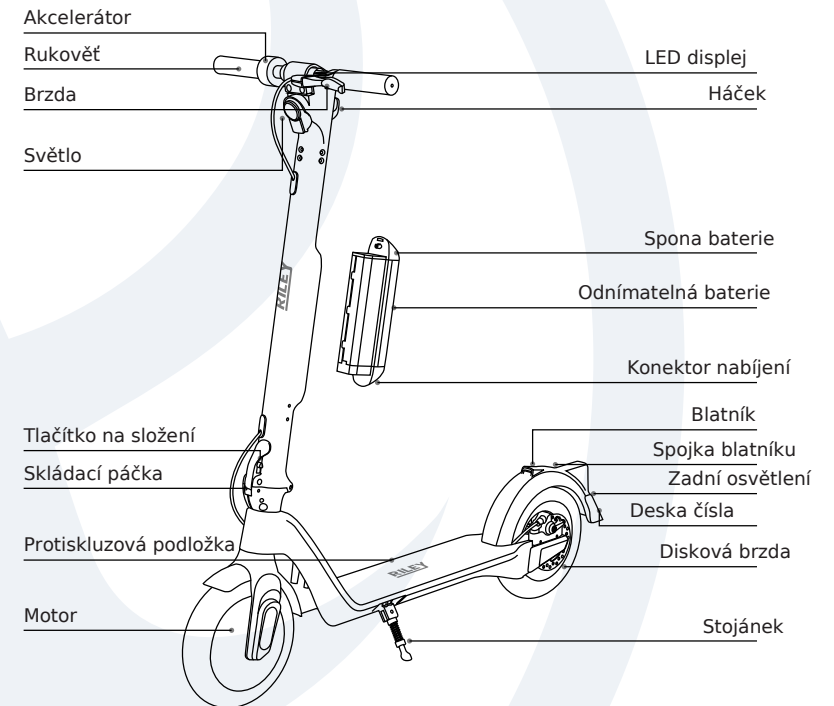

## 2.2 Provozní tlačítka

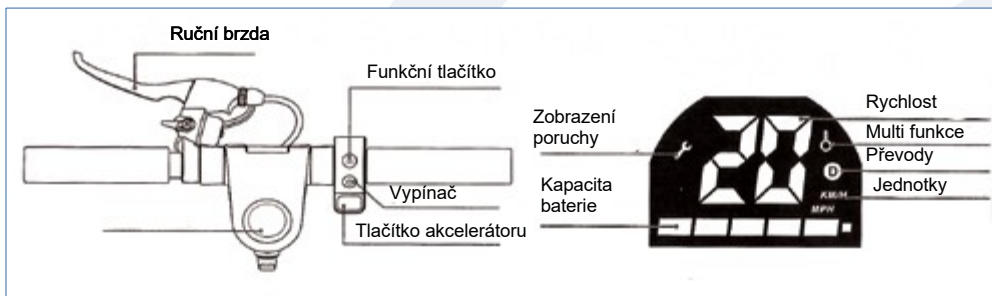

**Vypínač:** Stisknutím a podržením tlačítka napájení koloběžku zapnete/vypnete.

### Funkční tlačítko:

**A.** Stisknutím funkčního tlačítka přepnete jízdní režimy. Režim pro začátečníky (limit 10km/h). Indikátor převodového stupně se nezobrazuje. Normální režim (limit 15km/h). Ukazatel převodového stupně svítí bíle. Sportovní režim (limit 25 km/h). Indikátor převodového stupně svítí červeně.

**B.** Stiskněte dvakrát funkční tlačítko pro zapnutí/vypnutí světlometů. Zadní světla svítí trvale.

**Akcelérátor:** Stisknutím tlačítka plynu zrychlíte.

**Brzda:** Pro brzdění vyvíjte tlak na brzdovou páku. Lehce sešlápněte zadní blatník, abyste mohli zastavit.

**Cestovní režim:** Udržujte nastavenou rychlost po dobu 6 sekund, abyste vstoupili do cestovního režimu. Režim tempomatu opusťte opětovným stlačením akcelérátoru nebo brzděním.

## 2.3 Pokyny k montáži

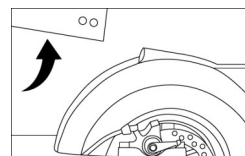

1. Tyč řízení posuňte nahoru směrem k přednímu kolu.

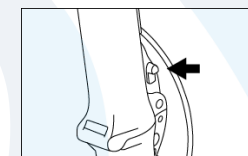

2. Pevně zacvakněte a ujistěte se, že klikne a tlačítko je pevně na místě.

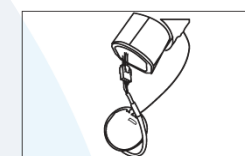

3. Uvnitř tyče řízení propojte dva dráty.

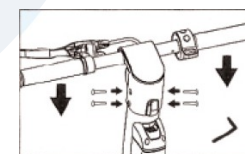

4. Řídítka připevněte k tyči řízení pomocí dvou šroubů na každé straně. K utažení použijte dodaný imbusový klíč.

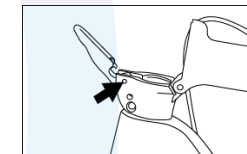

Poznámka: pokud se mechanismus uvolní, šrouby opět utáhněte.

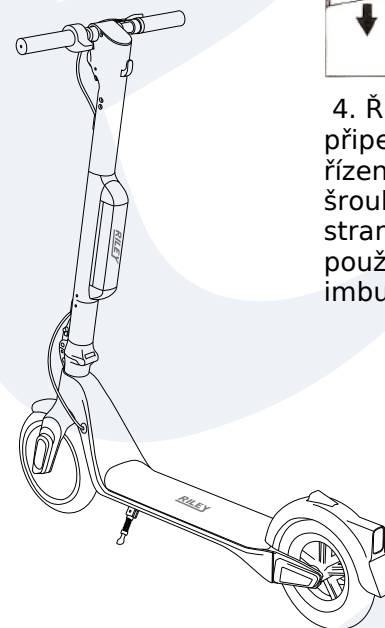



## 2.4 Pokyny pro skládání koloběžky

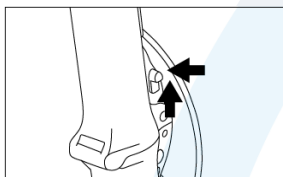

1. Stiskněte / posuňte tlačítko nahoru.

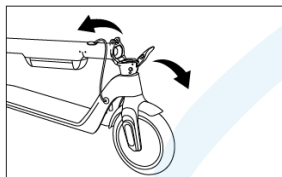

2. Pevně vytáhněte sponu z tyče řízení a zároveň tlačte tyč řízení dolů.

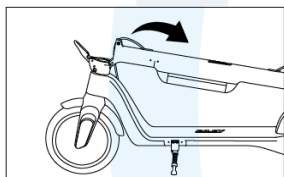

3. Sklopte tyč řízení směrem k zadnímu blatníku.

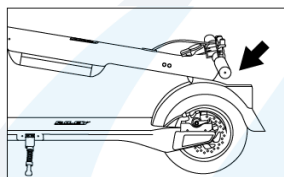

4. Zarovnejte háček na zadním blatníku a zatlačte jej dolů až zacvakne.

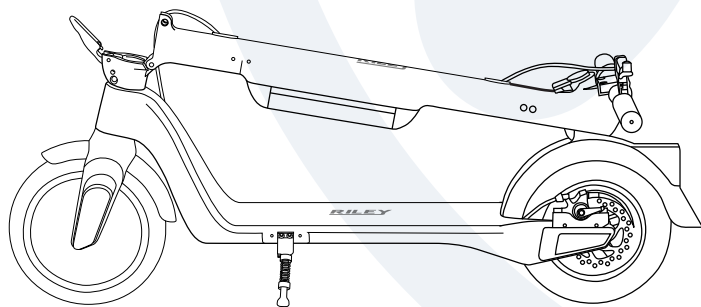

## 2.5 Vložení a vyjmutí baterie

### Vyjmutí

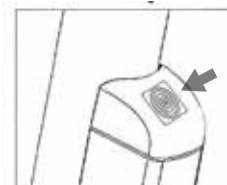

1. Zatlačte a podržte svorku baterie.

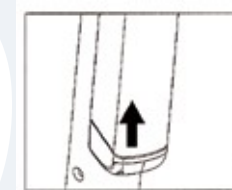

2. Zatlačte baterii nahoru, směrem od spodní části tyče řízení.

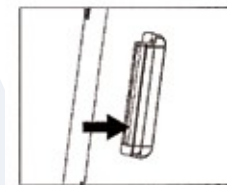

3. Po zatlačení baterie nahoru ji vodorovně vytáhněte.

### Vložení

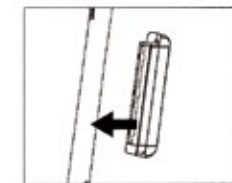

1. Vložte baterii vodorovně do pólu a současně zatlačte na svorku baterie.

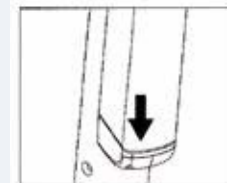

2. Po zasunutí uvolněte svorku baterie a zatlačte baterii dolů, dokud nebude pevně zajištěna.

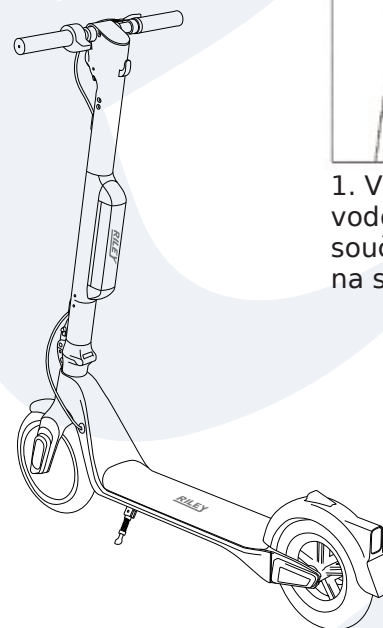

### 3. Jak řídit elektrickou koloběžku

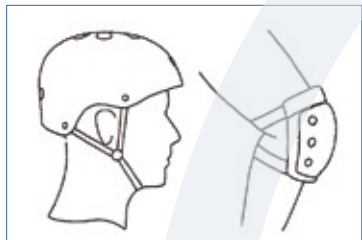

Když se učíte jezdit na elektrické koloběžce, noste helmu, chrániče kolen a loktů.

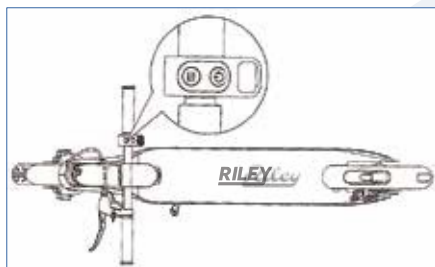

1. Stiskněte tlačítko ZAPNUTÍ na dvě sekundy.

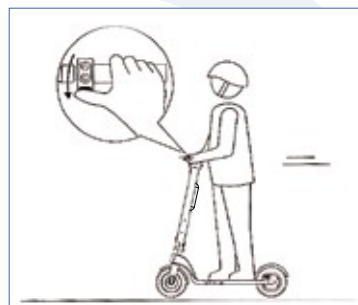

4. Pravou rukou mírně stiskněte AKCELERÁTOR, abyste nastartovali, a otáčejte řídítky pro otáčení.

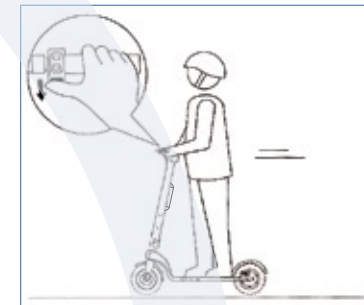

5. Pro zrychlení plynule stiskněte akcelerátor.



2. Jednu nohu položte na základní desku a silnou nohou se odstrčte od země.



3. Vyvažte obě nohy na elektrické koloběžce, až když máte dostatečnou hybnost.



6. Pro zpomalení nebo zastavení stiskněte brzdovou páku.



7. Když se elektrická koloběžka zastaví nebo jede pomalou rychlostí, můžete vystoupit.

## 4. Pokyny pro používání baterie

Pokyny ukazují, jak nabíjet a udržovat baterii, a obsahují některá bezpečnostní upozornění a technické specifikace. Používejte prosím baterii správně podle těchto pokynů, abyste prodloužili její životnost a výkon.

### 4.1 Vlastnosti baterie

Název	Parametr
Typ	Li-ion baterie
Doba nabíjení	cca. 3 hodiny
Napětí	36V
Provozní teplota	0°C - 35°C
Teplota při nabíjení	0°C - 35°C
Max nabíjecí napětí	42V
Doba skladování (při -10°C - 40°C)	3 měsíce (plně nabitá)
Počáteční kapacity	5.8 AH
Max nabíjecí proud	2A

### 4.2 Bezpečnost baterie

Baterii nerozebírejte.

V nepravděpodobném případě, že baterie vyteče nebo se přehřeje, ji nepoužívejte ani nenabíjejte a kontaktujte nás.

Nedovolte dětem, aby se dotýkaly baterie. Před instalací baterie nebo jízdou vždy odpojte nabíječku.

Pokud chcete, aby elektrická koloběžka fungovala co nejefektivněji, je nutné baterii nabíjet a používat v teplotním rozsahu uvedeném v parametrech baterie.

Lithium-iontové baterie jsou považovány za nebezpečné a jejich přepravu vyžadují místní zákony.

Baterie obsahuje nebezpečné látky. Prosím ne otevřete baterii. Do baterie nic nevkládejte.



Nenabíjejte baterii při vysoké teplotě ani nenabíjejte baterie v prostředí s vysokou teplotou.



K nabíjení elektrické koloběžky používejte pouze originální nabíjecí zařízení.

## 5. Specifikace

### 4.3 Pokyny pro nabíjení baterie

Otevřete kryt nabíjecího portu a ujistěte se, že je nabíjecí port čistý a suchý.

Připojte nabíječku k baterii a zástrčku ke zdroji napájení (100V-240V;50/60Hz). Ujistěte se, že svítí kontrolka nabíjení.

Když je indikátor nabíječky svítí zeleně, nabíjení je dokončeno.

#### Nabíjení 1

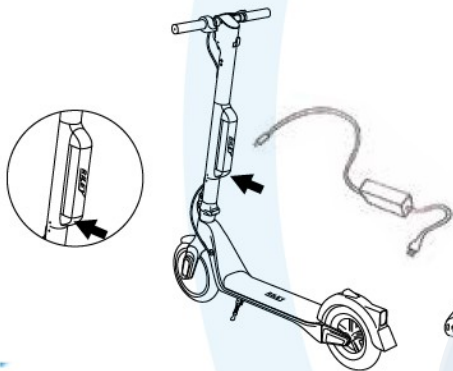

#### Nabíjení 2

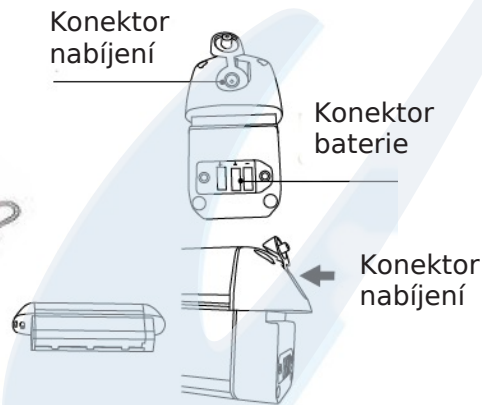

#### Rady:

Nejprve připojte nabíječku k rozvodu střídavého proudu a poté ji připojte k baterii.

**Po nabití zakryjte konektor prachotěsnou gumou, aby se nic nedostalo do nabíjecího portu a způsobilo selhání baterie.**

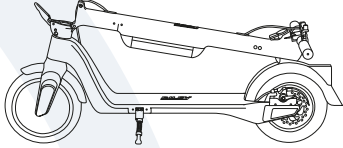
<b>Produkt</b>	
<b>Specifikace koloběžky</b>	
Rozložená koloběžka	1131x450x1179mm
Složená koloběžky	1131x450x475mm
Výška stupátka	115mm
Hmotnost	15kg
Typ pneumatiky	10 palcová pneumatika s duší
Tlak pneumatiky	35 P.S.I (2.41 Bar)
Stupeň krytí	IPX4
<b>Základní informace</b>	
Kapacita baterie	36V/5.8AH
Výkon motoru	350W
Dojezd	15.5 mil (25km)
Max. rychlost	15.5 mil/h (25km/h)
Max. zátěž	120kg
Úhel stoupání	15°
Jízdní režimy	3 (začátečnický, eko, sport)
<b>Specifikace nabíječky</b>	
Vstupní napětí	100-240V
Frekvence	50-60Hz
Výstupní napětí	42V
Výstupní proud	1.5A
Teplota skladování	-10°C-35°C

## 6. Údržba

### Údržba

Zkontrolujte, zda kabel nabíječky je odpojen a elektrická koloběžka je vypnuta.

Pro čištění elektrické koloběžky použijte měkkou tkaninu.

### UPOZORNĚNÍ

Elektrickou koloběžku nikdy nečistěte tlakovou vodou nebo ponořením do vody. Toto způsobí trvalé zničení koloběžky.

### Skladování

Před tím než koloběžku uložíte do skladu, plně ji nabijte. Každé 3 měsíce baterii dobijte.

Pokud je teplota skladování nižší než 0°C, koloběžku nenabíjejte.

Koloběžku skladujte uvnitř za vhodné teploty a v suchu.

### UPOZORNĚNÍ

Z důvodu ochrany bezpečnosti uživatele elektrickou koloběžku nerozebírejte, jinak bude záruka na produkt neplatná.

## 7. Řešení problémů

V případě, že potřebujete opravu nebo jiný problém, kontaktujte nás.

### Rady

Možný problém	Řešení
Koloběžku nelze spustit	Zkontrolujte, zda je baterie nabitá.
Nenabíjí se	<ol style="list-style-type: none"><li>1. Zkontrolujte, zda je zásuvka pod proudem.</li><li>2. Zkontrolujte nabíječku, zda je připojena AC zástrčka (zda svítí kontrolka).</li><li>3. Zkontrolujte, zda jsou zástrčka nabíječky a nabíjecí port elektrické koloběžky správně zasunuty.</li></ol>

## 8. Co je v balení

### Obsah balení:

1x elektrická koloběžka

1x baterie

1x nabíječka

1x manuál

1x sada šroubů a imbusový klíč (+ 2 náhradní šrouby)

1x Kopie záručního listu

V případě, že při rozbalování zjistíte, že nějaká součást chybí nebo je koloběžka poškozena, kontaktujte nás. Vadné díly, vám co nejrychleji, vyměníme.

## 9. Aplikace Riley Scooter

Zůstaňte v pohybu s naší aplikací, která se připojuje přímo k vaší koloběžce přes Bluetooth. Získejte trasy, zobrazte klíčové informace o jízdě a sledujte své jízdy bez námahy.

### Funkce:

- Kokpit zobrazující klíčové jízdní informace
- Zamkněte a sledujte svůj skútr
- Sledujte své jízdy
- Nakupujte náš sortiment příslušenství

**Poznámka:** Při připojování ke koloběžce se ujistěte, že je na vašem mobilním zařízení povoleno Bluetooth a koloběžka je zapnutá.



Naskenujte a stáhněte si aplikaci. Případně přejděte do obchodu Google Play (Android) nebo Apple App Store (iOS) a vyhledejte aplikaci Riley Scooters a stáhněte si a nainstalujte aplikaci.

Upozorňujeme, že je vyžadována minimální verze Android/iOS/Bluetooth. Další podrobnosti najdete v uživatelských materiálech.

Download on the  
App Store

GET IT ON  
Google Play